

2020年8月31日

各 位

J X 金属株式会社

組織改正について

J X 金属株式会社（社長：村山誠一、以下「当社」）は、経営体制の強化・拡充のため、本年10月1日付で下記のとおり組織改正を行いますので、お知らせいたします。

記

（1）「ESG 推進部」の新設

ESG（環境・社会・統治）を所管する組織を「部」として独立させ「ESG 推進部」とする。

SDGsをはじめとする持続可能な社会の実現に向けた取り組みがグローバルに進展する中、ESGに対する取り組み状況を投資先の評価に直結させる動きが世界的な潮流となっている。特に製造業では、サプライチェーンにおける社会的責任の観点から、調達リスクの排除と透明性担保の要請が強まっている。本社会的要請は今後ますます強まっていくものと考えられ、当社としても、ESGへの対応を経営上の重要課題として組織的対応を強化し、全社的視点から取り組む必要がある。

当社は、これまでもCSR活動として、社会貢献活動や環境保全活動をはじめとする様々な取り組みを実施しているが、上記社会的要請を受け当社のCSR活動を今後さらに拡大・充実させるとともに、これらの活動につき、ESGの視点より改めて整理・展開の上、一層の進展を図っていく。

については、各部と連携しつつESGにかかる取り組みを統括する部署を設けるべく、CSRを所管する組織を「部」として独立させ、当社グループにおけるこれまでのCSR活動につき、今後はESG活動として更に強化していく。

（2）「総務 CSR 部」の「総務部」への改称

「ESG 推進部」の新設に伴い、「総務 CSR 部」を「総務部」に改称する。

添付資料： J X 金属組織図 新旧対比表

以 上

現行 (2020年8月31日現在)

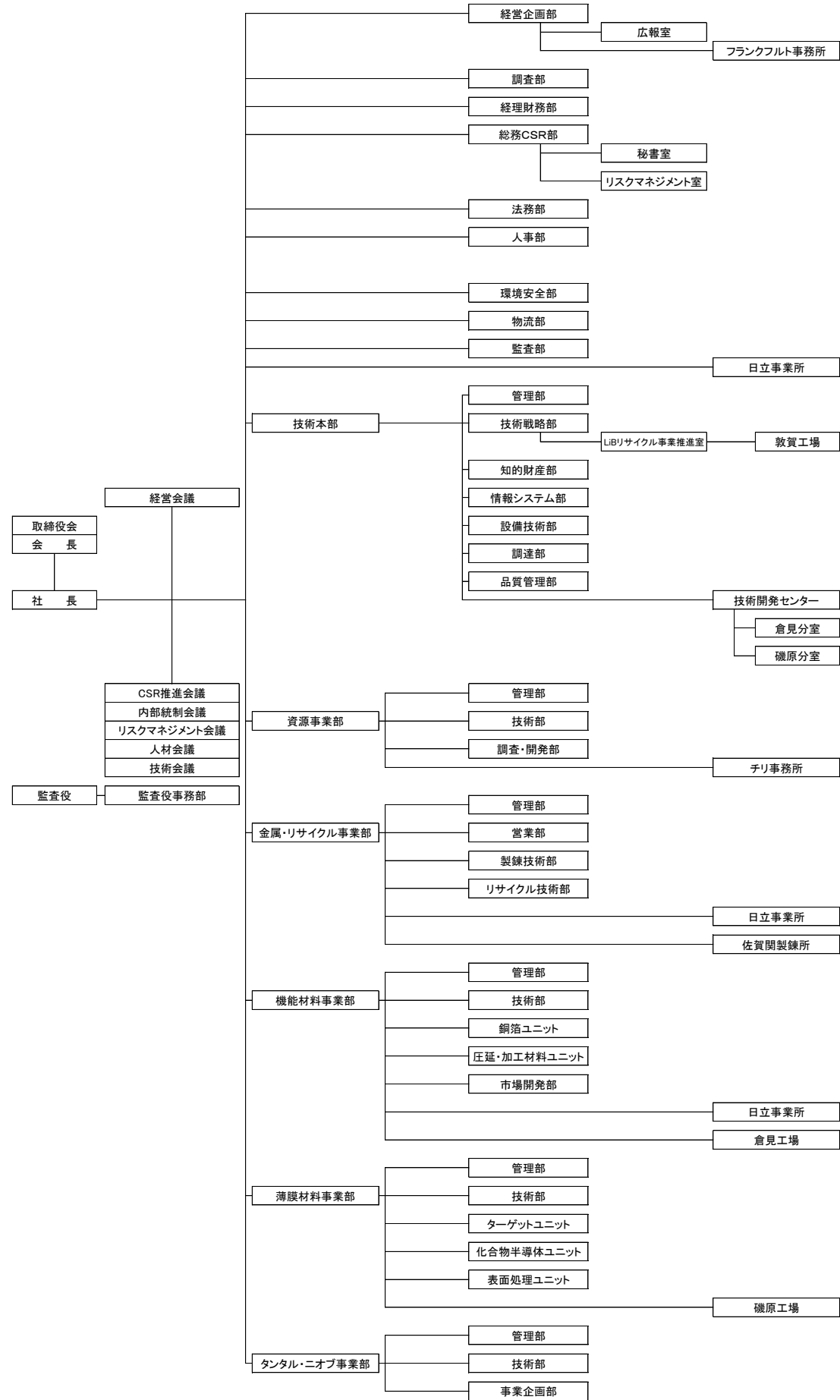

改正後 (2020年10月1日)

